



Automobile Club d'Italia

COMMISSIONE SPORTIVA AUTOMOBILISTICA ITALIANA

**SCHEDA D'OMOLOGAZIONE  
TELAIO 60cc MINIKART e BABYKART**

Form. Omol.CH.60

**N. OMOL.  
02/CH/14**

Costruttore	BIREL s.p.a.
Marca	BIREL s.p.a.
Modello	C28
Validità Omologazione	2010 – 2014

**Page 3**

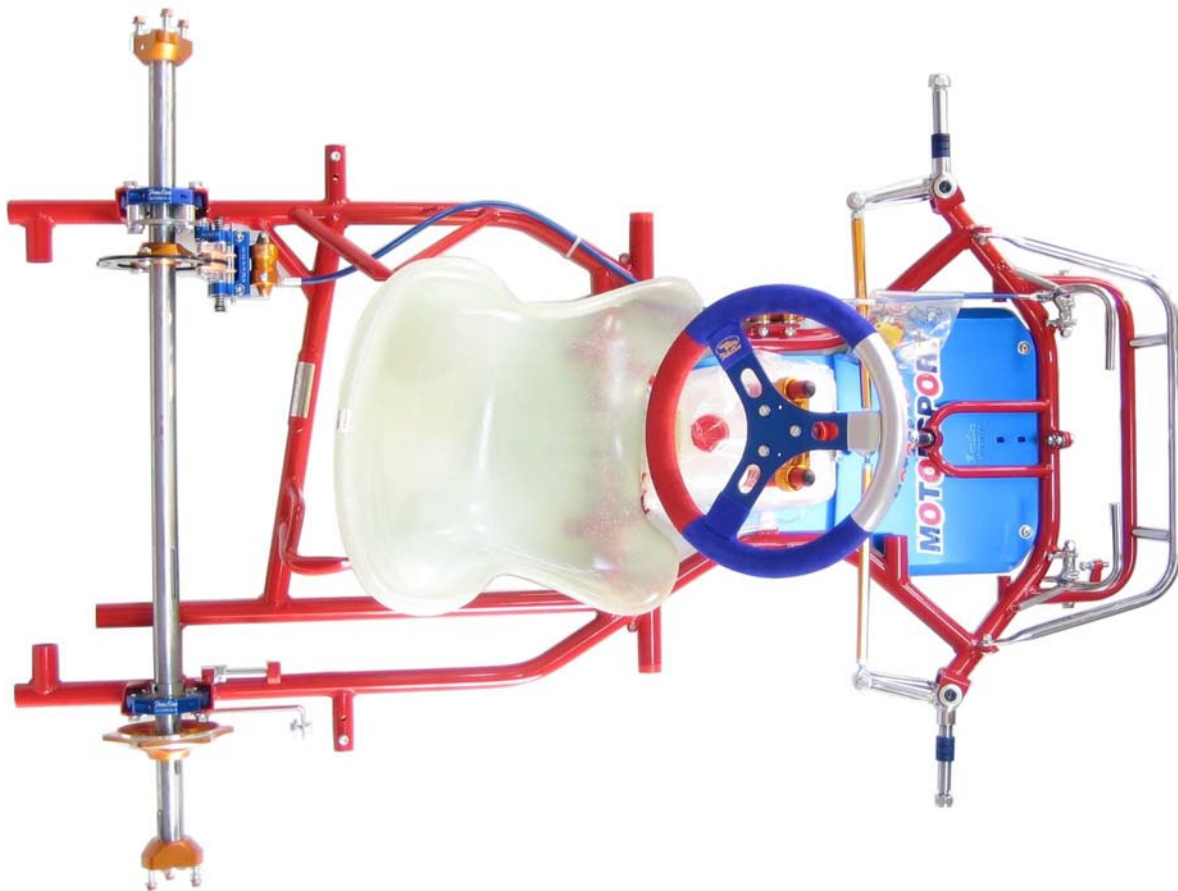

**FOTO DEL TELAIO COMPLETO IDENTICO AD UNO DEI MODELLI PRESENTATI  
ALL'ISPEZIONE, SENZA CARROZZERIE E SENZA PNEUMATICI**

Firma e timbro della CSAI

  
*Giuseppe...*

Firma e timbro del Costruttore

**birel** s.p.a.  
SALA OSCAR  
IL PRESIDENTE  
*[Signature]*

A

# DESSIN TECHNIQUE DELLA SCOCCA

Il disegno tecnico serve ad identificare la struttura e la geometria del telaio

## VISTA DALL'ALTO

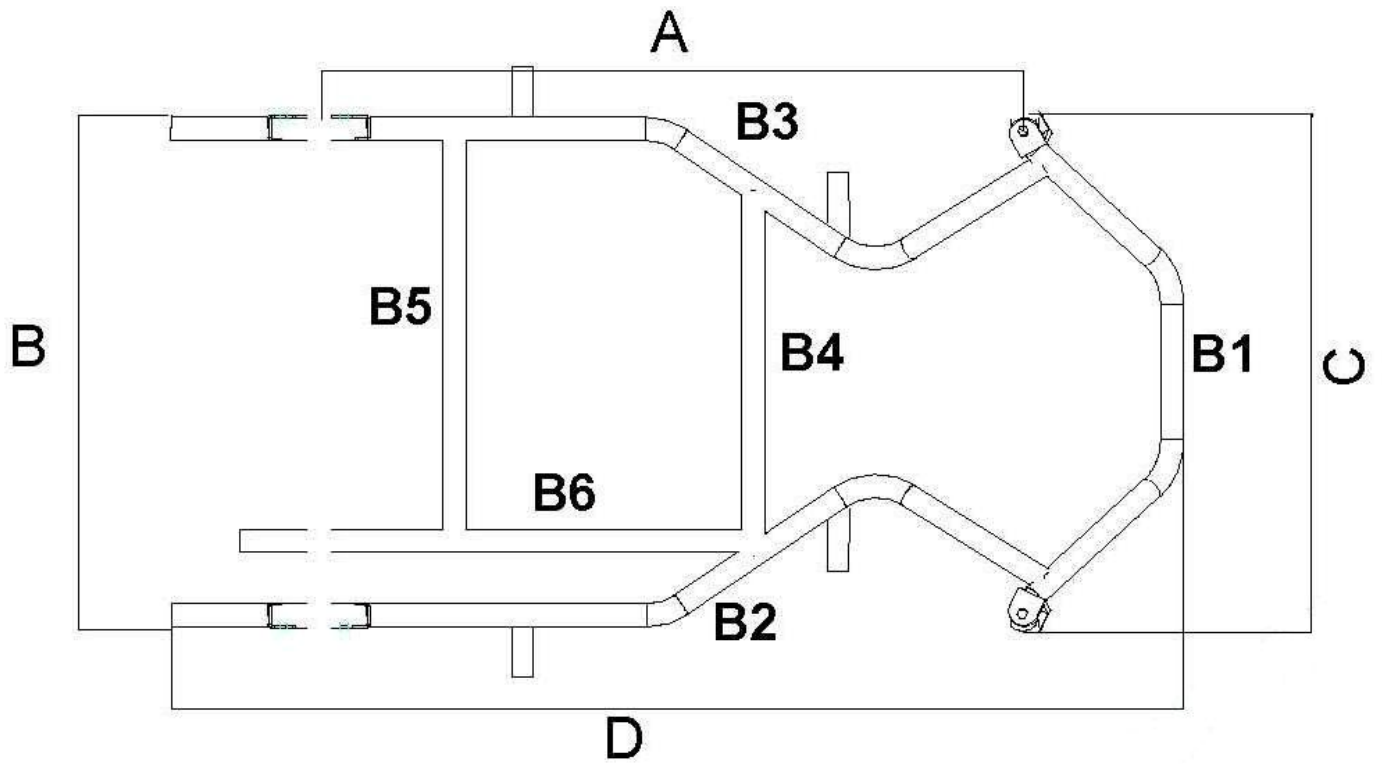

## VISTA DI LATO

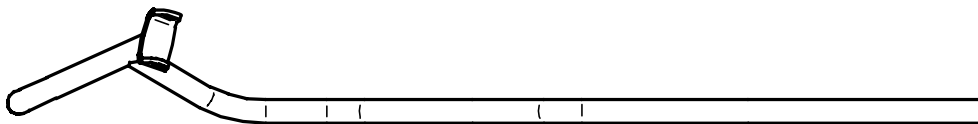

<b>B</b>	<b>DIMENSIONI</b>	
<b>1. Scocca</b>		
Quota A: <b>950 mm +/- 5mm</b>	Quota B: <b>598 mm +/- 10mm</b>	
Quota C: <b>645 mm +/- 10mm</b>	Quota D: <b>1325 mm +/- 10mm</b>	
Larghezza max fuori tutto, in assetto da gara con gomme montate	<b>mm. 1.100</b>	
Assale: in materiale magnetico, monopezzo; Ø 30, forato, spessore min. 4,9 mm. Lunghezza mm. 960,00 (+/- 10 mm.), peso gr. 2900 (+/-100 gr.)		
Passo	<b>950mm ( +/- 5mm. )</b>	
Numero delle curve	<b>8</b>	
Supporti e Cuscinetti sull'assale	<b>2</b>	
Tubi: diametro Ø mm. 28 X 2 (+/- 0,1 mm.); in materiale magnetico, è escluso l'uso del titanio, del magnesio (e sue leghe) e delle fibre nobili (carbonio, klevar, ecc.);		
Numero dei tubi	<b>6</b>	
Freni a funzionamento idraulico agente soltanto sulle ruote posteriori, con omologazione CSAI in corso di validità;		

**Foto della placchetta che evidenzia il n° di omologa, il nome del modello e il n° del telaio, la stessa dovrà essere fissata nella traversa posteriore B5 verso il centro del tubo stesso.**

